

Zargenführung

Teilauszug

- > Einsatzbereich: für Schubkästen und Frontauszüge
- > Tragkraft: 25 kg/Pair
- > Werkstoff: Stahl
- > Oberfläche: pulverbeschichtet
- > Ausführung: mit Rollenführung
- > Auszugsart: Teilauszug mit Selbststeinzug
- > Einstellmöglichkeit: Front zweidimensional, über Exzenter, Neigung der Front über den Relinghalter der Längsreling
- > Montage: zum Schrauben an die Seitenwand in Lochreihe 32 mm, Frontbefestigung: zum Schrauben

Bohrbild

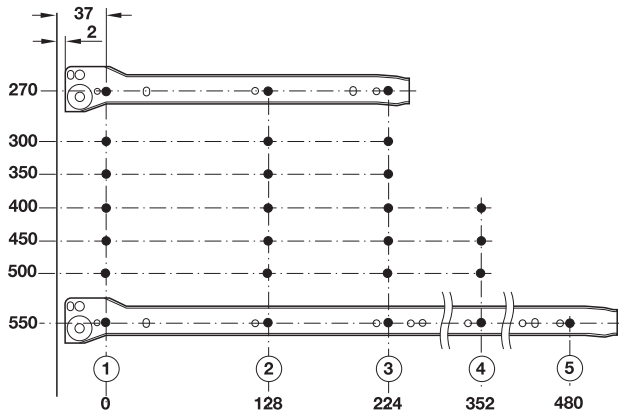

Hinweis

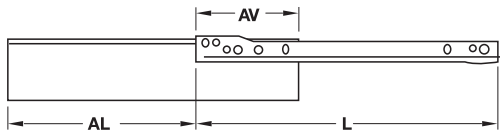

Bodenbreite = lichte Korpusbreite – 31^{+0,5} mm

Bodenlänge = Nennlänge – 2 mm – Dicke der Rückwand

AL = Auszugslänge

L = Nennlänge

AV = Auszugsverlust

→ Höhe 54 mm



Montage

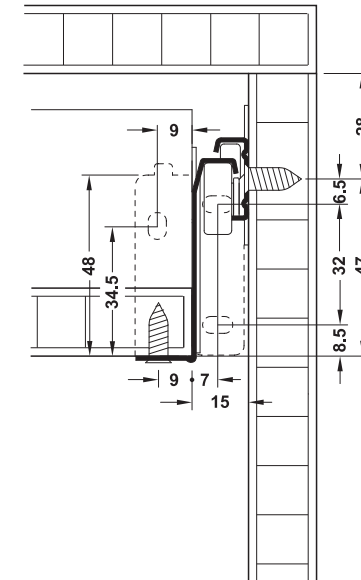

Toleranzausgleich
±1 mm

Lieferumfang

- 1 Paar Zargen
- 1 Paar Korpuschienen
- 1 Satz Frontbefestigungen

Nennlänge L mm	Auszugslänge AL mm	Auszugsverlust AV mm	weiß, RAL 9010
270	204	66	555.93.927
300	234	66	555.93.930
350	284	66	555.93.935
400	334	66	555.93.940
450	374	76	555.93.945
500	417	83	555.93.950
550	460	90	555.93.955

Abpackung: 10 Paare

